



Ficha Técnica
Technical Sheet
Fiche Technique

Ref.460A

MESA DE EXTERIORES INFANTIL CHILDREN'S OUTDOOR TABLE TABLE D'EXTÉRIEUR POUR ENFANTS



INTRODUCCIÓN

En esta mesa infantil se pueden sentar hasta seis niños en sus bancos y niños en silla de ruedas en sus extremos, a jugar con arena, pintar, charlar o comer su bocadillo.

- Cumple con el certificado según normativa para parques infantiles.

INTRODUCTION

At this children's table, up to six children can sit on its benches and children in wheelchairs at its ends, to play with sand, paint, chat or eat their sandwich.

- Complies with the certificate according to regulations for playgrounds.

INTRODUCTION

A cette table pour enfants, jusqu'à six enfants peuvent s'asseoir sur ses bancs et des enfants en fauteuil roulant à ses extrémités, pour jouer avec du sable, peindre, discuter ou manger leur sandwich.

- Conforme au certificat selon la réglementation des aires de jeux.

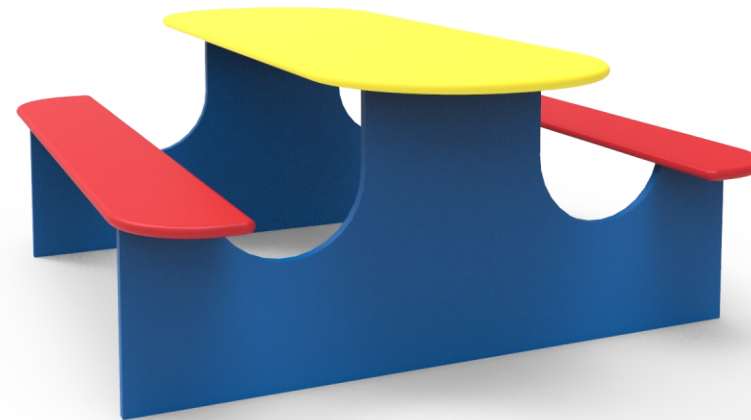

CERTIFICADORA
ACREDITADA POR ENAC 76

FUNCIONES LÚDICAS

Reunión: Los niños ejercitan la socialización y lo indispensable en todo juego, la imaginación. Todo ello motiva la interrelación de los niños, despertando el sentido social de convivencia y desarrollos de la solidaridad.

Jugar: A través del juego se fomenta la capacidad de comunicación entre los niños. El carácter lúdico puede optimizar el proceso de aprendizaje, sobre todo, cuando permite al usuario la participación activa.

FUN FUNCTIONS

Meeting: Children exercise socialization and what is essential in all games, imagination. All this motivates the interrelation of children, awakening the social sense of coexistence and development of solidarity.

Play: Through play, communication skills among children are fostered. The playful nature can optimize the learning process, especially when it allows the user active participation.

FONCTIONS AMUSANTES

Rencontre: Les enfants exercent la socialisation et ce qui est essentiel dans tous les jeux, l'imagination. Tout cela motive l'interrelation des enfants, éveillant le sens social de la coexistence et le développement de la solidarité.

Jouer: Par le jeu, les compétences de communication chez les enfants sont favorisées. Le caractère ludique peut optimiser le processus d'apprentissage, surtout lorsqu'il permet à l'utilisateur une participation active.



Reunión / Meeting / Réunion



Jugar / Play / Jouer

DESCRIPCIÓN TÉCNICA

MATERIALES

- Estructura: Acero al carbono posteriormente pintado: 1 mano de imprimación antioxidante y 3 manos de esmalte acrílico de poliuretano.
- Mesa y estructura: Tablero de HPL fenólico alta calidad.
- Asientos: Tablero carroceros antideslizante.
- Tornillería: En acero inoxidable/electro zincada.

- Anclajes:
 - Suelo duro: Atornillar.
 - Suelo blando: Enterrar.
 - Anclaje especial para encima de azotea y parking (no incluido en el precio).
- Si el equipo está sujeto a un uso severo, se aconseja incrementar el plan de mantenimiento. • Todo el material es 100% reciclable.

TECHNICAL DESCRIPTION

MATERIALS

- Structure: Carbon steel later painted: 1 coat of antioxidant primer and 3 coats of polyurethane acrylic enamel.
- Table and structure: High quality phenolic HPL board.
- Seats: Non-slip body builder board.
- Screws: in stainless steel/electro galvanized.

- Anchors:
 - Hard floor: Screw.
 - Soft soil: Bury.
 - Special anchorage for above the roof and parking (not included in the price).
- If the equipment is subject to severe use, it is advisable to increase the maintenance plan. • All material is 100% recyclable.

DESCRIPTION TECHNIQUE

MATÉRIAUX

- Structure : Acier au carbone peint ultérieurement : 1 couche d'apprêt antioxydant et 3 couches d'émail polyuréthane acrylique.
- Table et structure : panneau HPL phénolique de haute qualité.
- Sièges : planche de carrossier antidérapante.
- Visserie : en acier inoxydable/électrozingué.

- Ancres :
 - Sol dur : Vis.
 - Sol meuble : Enterrez.
 - Ancrage spécial pour au-dessus du toit et parking (non inclus dans le prix).
- Si l'équipement est soumis à une utilisation sévère, il est conseillé d'augmenter le plan de maintenance. • Tous les matériaux sont 100 % recyclables.



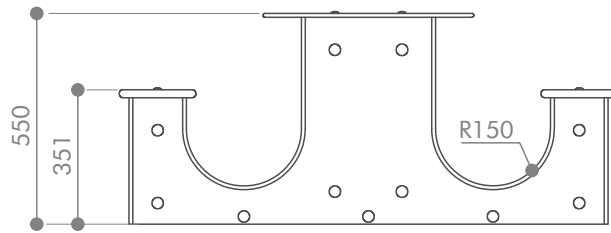

ESTRUCTURA SOPORTE:
Tubos $\square 40$ mm. Acero al carbono galvanizado

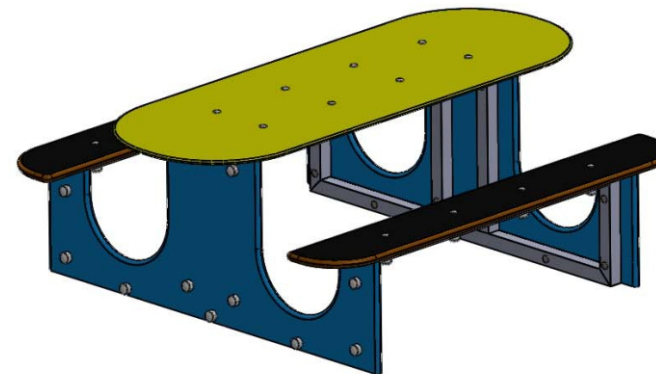
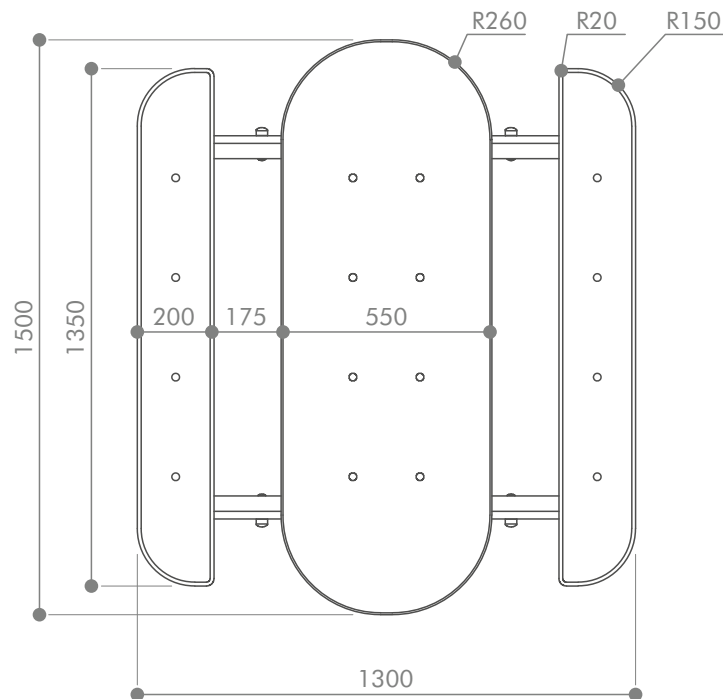
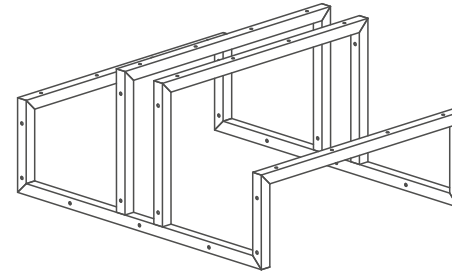

*Cotas expresadas en mm.

ÁREA DE SEGURIDAD

Dentro del área de seguridad no puede haber obstáculos. (Farolas, bancos, bordillos, árboles, etc.)
Las áreas de seguridad de los elementos de parques infantiles NO se pueden solapar.

SECURITY AREA

Within the safety area there can be no obstacles. (Lampposts, benches, curbs, trees, etc.)
Playground element safety areas CANNOT overlap.

ZONE DE SÉCURITÉ

Dans la zone de sécurité, il ne peut y avoir aucun obstacle. (Lampadaires, bancs, bordures, arbres, etc.)
Les zones de sécurité des éléments du terrain de jeu NE PEUVENT PAS se chevaucher.

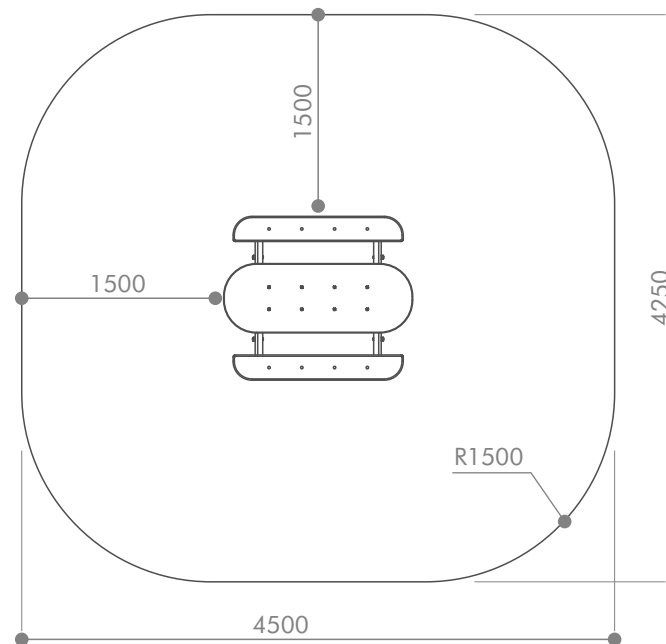

INSTALACIÓN

El equipo puede ser instalado en suelo de tierra, en suelo de hormigón o sobre una azotea o parking, pero siempre utilizando un material amortiguador de impactos según las especificaciones mostradas en los dibujos.

INSTALLATION

The equipment can be installed on a dirt floor, on a concrete floor or on a roof or parking lot, but always using an impact-absorbing material according to the specifications shown in the drawings.

INSTALLATION

L'équipement peut être installé sur un sol en terre battue, sur un sol en béton ou sur un toit ou un parking, mais toujours en utilisant un matériau absorbant les chocs selon les spécifications indiquées dans les dessins.

SOBRE SUELO DE TIERRA / ON EARTH FLOOR / AU SOL EN TERRE

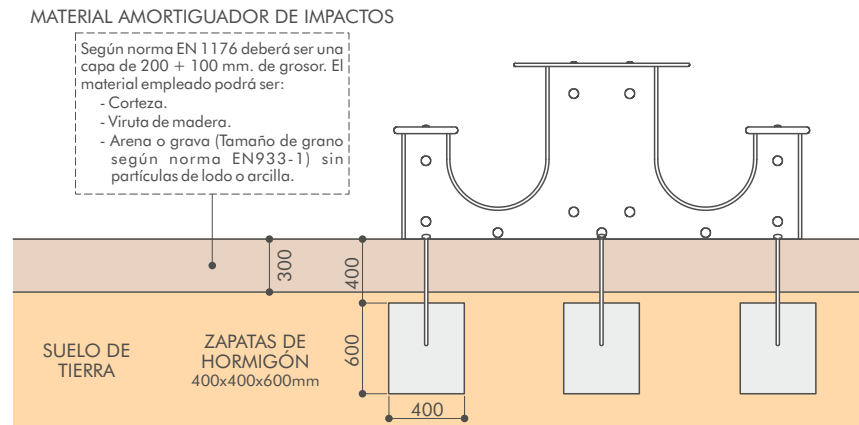

SOBRE SUELO DE HORMIGÓN / ON CONCRETE FLOOR / SUR SOL EN BÉTON

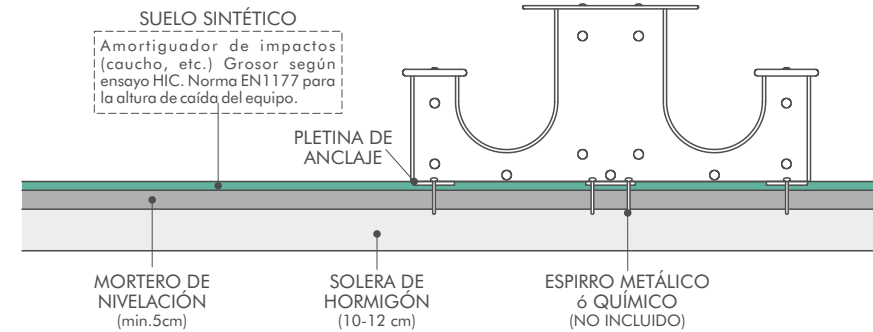

ESPECIAL SOBRE AZOTEA O PARKING / SPECIAL ON ROOFTOP OR PARKING / SPÉCIAL TOIT OU PARKING

