



Ficha Técnica
 Technical Sheet
 Fiche Technique

Ref.2220

JUEGO DE EQUILIBRIO BALANCING GAME JEU D'EQUILIBRE



INTRODUCCIÓN

Mejora el equilibrio y la motricidad jugando. Aumenta la coordinación óculo-prédica. Los niños pueden disfrutar de este divertido juego y caminar en equilibrio.

INTRODUCTION

Improve balance and motor skills by playing. Increases oculo-preaching coordination. Children can enjoy this fun game and walk in balance.

INTRODUCTION

Améliorez l'équilibre et la motricité en jouant. Augmente la coordination oculo-prédication. Les enfants peuvent profiter de ce jeu amusant et marcher en équilibre.

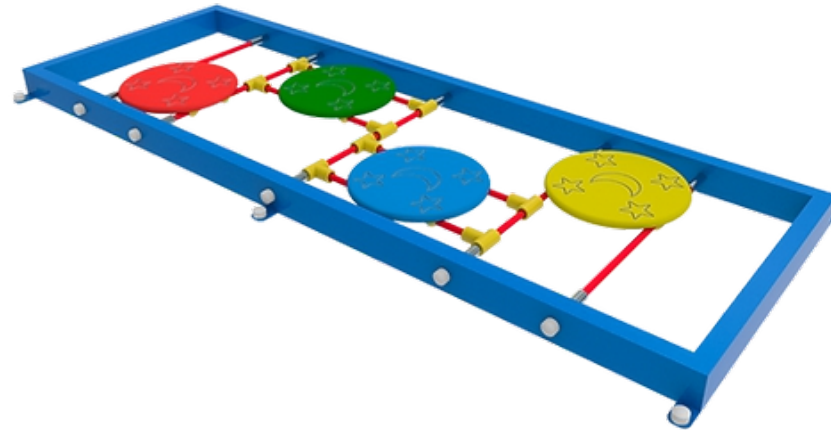

FUNCIONES LÚDICAS

Reunión: Los niños ejercitan la socialización y lo indispensable en todo juego, la imaginación. Todo ello motiva la interrelación de los niños, despertando el sentido social de convivencia y desarrollos de la solidaridad.

Jugar: A través del juego se fomenta la capacidad de comunicación entre los niños. El carácter lúdico puede optimizar el proceso de aprendizaje, sobre todo, cuando permite al usuario la participación activa.

Equilibrio: La relación que el niño tiene con su equilibrio define cómo experimenta el mundo y cómo se adapta a él, cómo se relaciona con los demás y consigo mismo.



Reunión / Meeting / Réunion

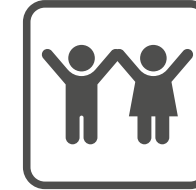

Jugar / Play / Jouer



Equilibrio / Balance / Équilibre

FUN FUNCTIONS

Meeting: Children exercise socialization and what is essential in all games, imagination. All this motivates the interrelation of children, awakening the social sense of coexistence and development of solidarity.

Play: Through play, communication skills among children are fostered. The playful nature can optimize the learning process, especially when it allows the user active participation.

Balance: The relationship that the child has with his balance defines how he experiences the world and how he adapts to it, how he relates to others and to himself.

FONCTIONS AMUSANTES

Rencontre: Les enfants exercent la socialisation et ce qui est essentiel dans tous les jeux, l'imagination. Tout cela motive l'interrelation des enfants, éveillant le sens social de la coexistence et le développement de la solidarité.

Jouer: Par le jeu, les compétences de communication chez les enfants sont favorisées. Le caractère ludique peut optimiser le processus d'apprentissage, surtout lorsqu'il permet à l'utilisateur une participation active.

Équilibre: La relation que l'enfant entretient avec son équilibre définit la manière dont il vit le monde et dont il s'y adapte, son rapport aux autres et à lui-même.

DESCRIPCIÓN TÉCNICA

MATERIALES

- Estructura en acero al carbono posteriormente pintado: 1 mano de imprimación antioxidante y 3 manos de esmalte acrílico de poliuretano.
- Piezas de plástico: Polietileno de alta densidad, libre de mantenimiento y antigraffiti.
- Tornillería en acero inoxidable/electro zincada.
- Anclajes:
 - Suelo duro: Atornillar.
 - Suelo blando: Enterrar.
 - Anclaje especial para encima de azotea y parking (no incluido en el precio).

- Si el equipo está sujeto a un uso severo, se aconseja incrementar el plan de mantenimiento.
- Todo el material es 100% reciclable.

TECHNICAL DESCRIPTION

MATERIALS

- Structure in carbon steel later painted: 1 coat of antioxidant primer and 3 coats of polyurethane acrylic enamel.
- Plastic parts: High density polyethylene, maintenance free and anti-graffiti.
- Screws in stainless steel/electro galvanized.
- Anchors:
 - Hard floor: Screw.
 - Soft soil: Bury.
 - Special anchorage for above the roof and parking (not included in the price).

- If the equipment is subject to severe use, it is advisable to increase the maintenance plan.
- All material is 100% recyclable.

DESCRIPTION TECHNIQUE

MATÉRIAUX

- Structure en acier au carbone peint ultérieurement : 1 couche d'apprêt antioxydant et 3 couches d'émail polyuréthane acrylique.
- Pièces plastiques : Polyéthylène haute densité, sans entretien et anti-graffiti.
- Visserie en acier inoxydable/électrozingué.
- Ancres :
 - Sol dur : Vis.
 - Sol meuble : Enterrez.
 - Ancrage spécial pour au-dessus du toit et parking (non inclus dans le prix).

- Si l'équipement est soumis à une utilisation sévère, il est conseillé d'augmenter le plan de maintenance.
- Tous les matériaux sont 100 % recyclables.



CERTIFICADORA
ACREDITADA POR ENAC nº6.

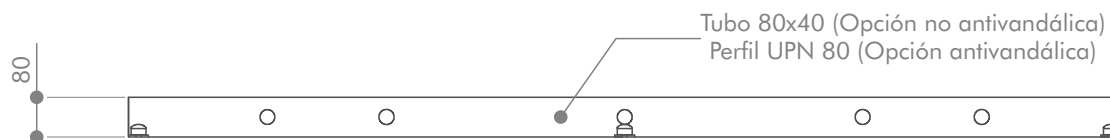
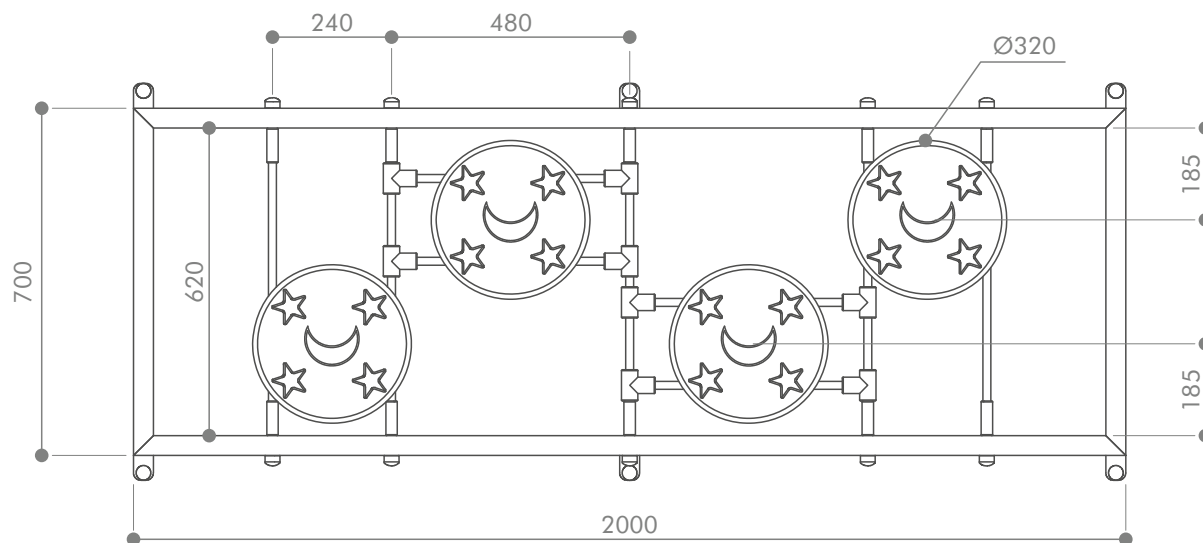

*Cotas expresadas en mm.

ÁREA DE SEGURIDAD

Dentro del área de seguridad no puede haber obstáculos. (Farolas, bancos, bordillos, árboles, etc.)
Las áreas de seguridad de los elementos de parques infantiles NO se pueden solapar.

SECURITY AREA

Within the safety area there can be no obstacles. (Lampposts, benches, curbs, trees, etc.)
Playground element safety areas CANNOT overlap.

ZONE DE SÉCURITÉ

Dans la zone de sécurité, il ne peut y avoir aucun obstacle. (Lampadaires, bancs, bordures, arbres, etc.)
Les zones de sécurité des éléments du terrain de jeu NE PEUVENT PAS se chevaucher.

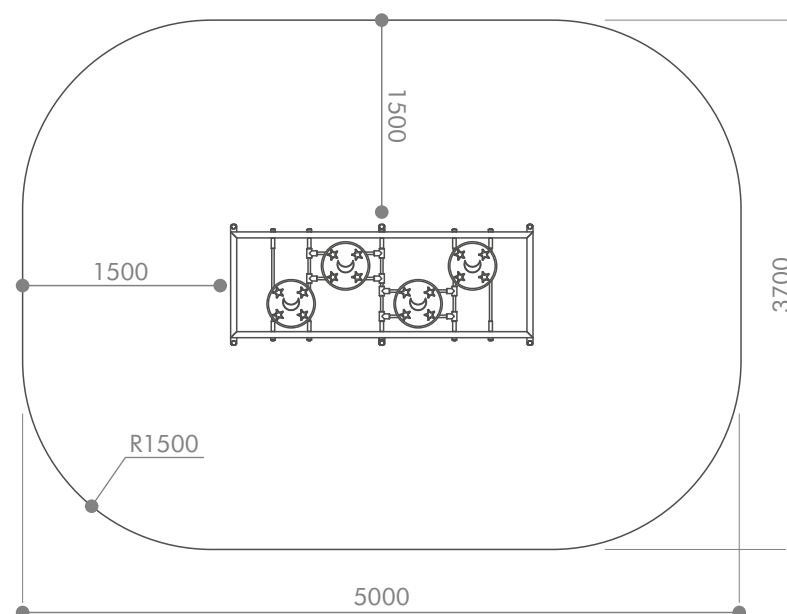

INSTALACIÓN

El equipo puede ser instalado en suelo de tierra, en suelo de hormigón o sobre una azotea o parking, pero siempre utilizando un material amortiguador de impactos según las especificaciones mostradas en los dibujos.

INSTALLATION

The equipment can be installed on a dirt floor, on a concrete floor or on a roof or parking lot, but always using an impact-absorbing material according to the specifications shown in the drawings.

INSTALLATION

L'équipement peut être installé sur un sol en terre battue, sur un sol en béton ou sur un toit ou un parking, mais toujours en utilisant un matériau absorbant les chocs selon les spécifications indiquées dans les dessins.

SOBRE SUELO DE TIERRA / ON EARTH FLOOR / AU SOL EN TERRE

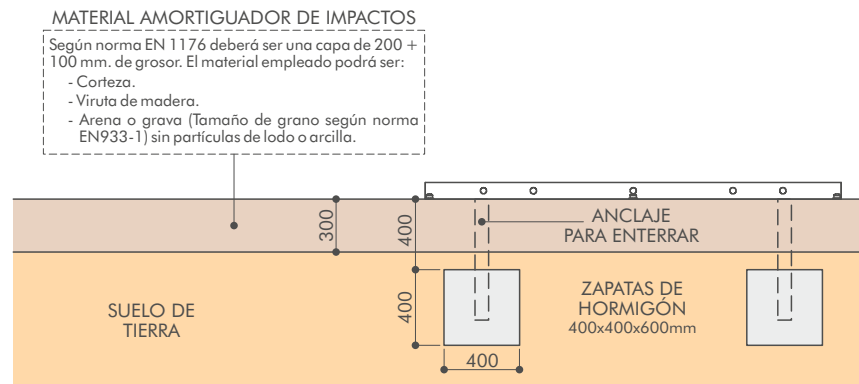

SOBRE SUELO DE HORMIGÓN / ON CONCRETE FLOOR / SUR SOL EN BÉTON

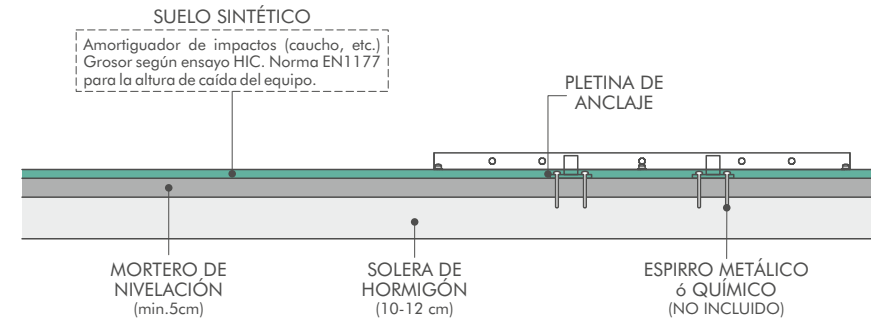

ESPECIAL SOBRE AZOTEA O PARKING / SPECIAL ON ROOFTOP OR PARKING / SPÉCIAL TOIT OU PARKING

